

Прочтите и сохраните данные инструкции.

⚠ ПРЕДОСТЕРЕЖЕНИЕ

Во избежание серьезной травмы и смерти надежно установите ворота безопасности и используйте их в соответствии с инструкциями и предостережениями производителя, включая следующие.

- **ЗАПРЕЩАЕТСЯ** использовать ворота, если ребенок может перелезть через них, сместить или открыть.
- **ЗАПРЕЩАЕТСЯ** оставлять ребенка без присмотра.
- **ЗАПРЕЩАЕТСЯ** использовать ворота для предотвращения доступа ребенка к бассейну.
- Во избежание падений **ЗАПРЕЩАЕТСЯ** использовать ворота вверху лестниц.
- Ворота предназначены **ТОЛЬКО** для детей в возрасте от 6 месяцев до 2 лет.
- Ворота предназначены **ТОЛЬКО** для проемов шириной от 61 до 152 см.
- Во избежание застреваний расстояние между нижним краем ворот и полом **НЕ ДОЛЖНО** превышать 7,62 см.
- Во избежание смещения ворот пользуйтесь ими **ТОЛЬКО** при надежно закрытой защелке.
- Используйте ворота в проемах с деревянными рамами. При установке креплений в гипсокартонную стену поверхность установки должна быть укреплена каркасом, иначе возможны повреждения.
- **ЗАПРЕЩАЕТСЯ** переступать через ворота, это может привести к падению.
- **ЗАПРЕЩАЕТСЯ** использовать ворота, если какие-либо их элементы повреждены или отсутствуют.
- Во избежание смещения ворот периодически проверяйте надежность всех креплений.
- Данные ворота **НЕ ЯВЛЯЮТСЯ** гарантией предотвращения всех несчастных случаев.
- **ОПАСНОСТЬ УДУШЕНИЯ ДОМАШНИХ ЖИВОТНЫХ**
Домашние животные могут протискиваться в маленькие отверстия. Используйте эти ворота, только если ваши домашние животные **НЕ СМОГУТ** просунуть голову или туловище в отверстия в воротах, отверстия между воротами и полом и отверстия между воротами и стеной.

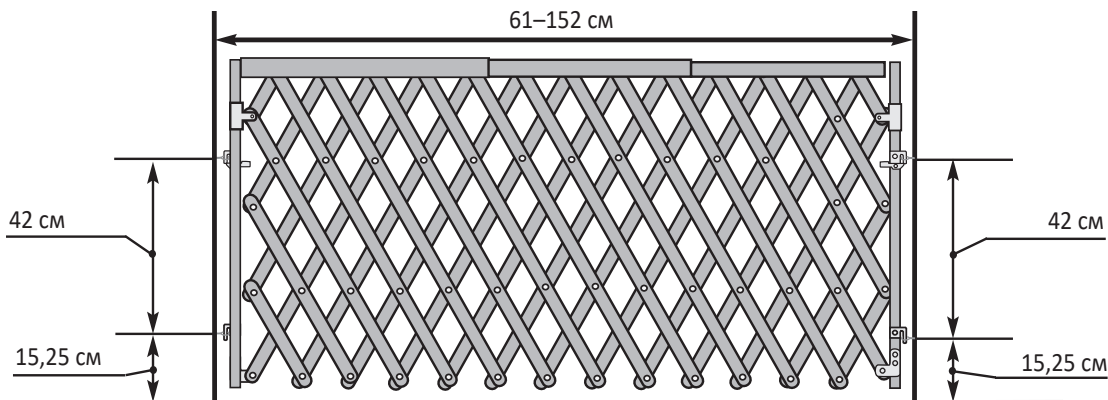

1. Убедитесь в том, что ширина проема, в котором будут использоваться ворота, составляет от 61 до 152 см.
2. По обеим сторонам проема отмерьте ровно 15,25 см от пола. Сделайте соответствующие отметки для нижних винтов с петлями.
3. По обеим сторонам проема отмерьте ровно 42 см от нижних отметок. Сделайте соответствующие отметки для верхних винтов с петлями.

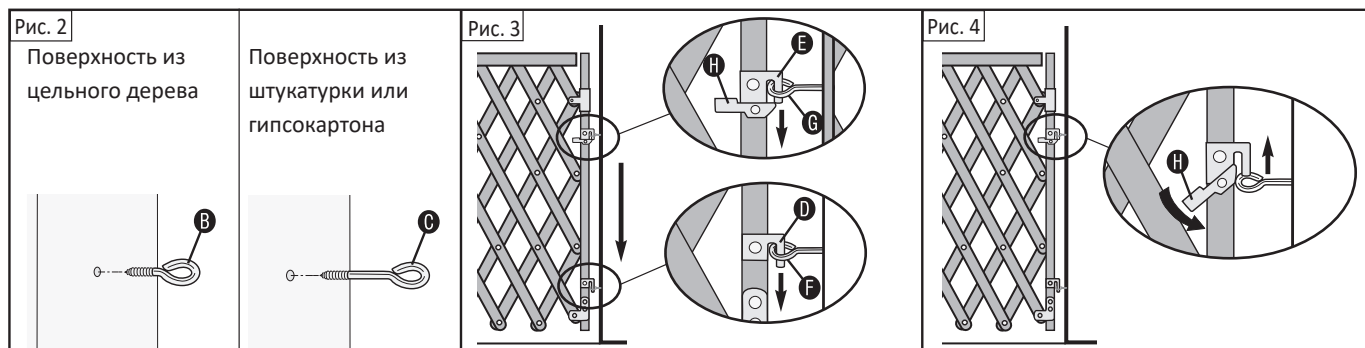

- 4а. Если проем имеет поверхность из цельного дерева, используйте КОРОТКИЕ винты с петлями (В).** Просверлите отверстия глубиной 1,9 см. Установите четыре коротких винта с петлями (В) так, чтобы скрыть резьбу (Рис. 2). Перейдите к шагу 5.
- 4б. Если проем имеет поверхность из штукатурки или гипсокартона, укрепленную деревянным каркасом, используйте ДЛИННЫЕ винты с петлями (С).** Просверлите отверстия глубиной 1,9 см. Установите четыре длинных винта с петлями (С) так, чтобы скрыть резьбу (Рис. 2). Перейдите к шагу 5.

5. Установите ворота сначала с одной стороны, а затем с другой. Для этого поместите один нижний крючок **(D)** и один верхний крючок **(E)** в петли нижнего и верхнего винта **(F/G)**, как показано на рисунке. Разложите ворота и повторите с другой стороны (Рис. 3). Убедитесь в том, что обе защелки **(H)** закрыты.
6. Чтобы открыть проход, опустите одну защелку **(H)**, поднимите и распахните ворота (Рис. 4).
7. Чтобы освободить проход, опустите обе защелки **(H)**, поднимите и уберите ворота (Рис. 4).

ОЧИСТКА

Очищайте ворота теплой водой и мягким мылом. Тщательно высушите перед использованием.

ГАРАНТИЙНЫЕ ОБЯЗАТЕЛЬСТВА

- Производитель гарантирует безотказную работу изделия при условии соблюдения правил эксплуатации, описанных в инструкции.
- На изделие установлен гарантийный срок в соответствии с законодательством Российской Федерации.

ООО «ДСК ГРУПП»

Эксклюзивный дистрибьютор продукции
Evenflo Company Inc. (США) в РФ и странах СНГ
Тел.: (495) 646-15-54, www.evenflo-russia.ru

The logo for Evenflo, featuring the word "evenflo" in a lowercase, sans-serif font. The letter "i" in "evenflo" has a small dot above it that is slightly offset to the right, creating a unique design element.

Сервисный центр

125080, Москва, Волоколамское ш., д.1, стр. 1

Гарантийный талон

Наименование _____ № модели _____

№ кассового чека _____ Дата покупки _____

УСЛОВИЯ ГАРАНТИЙНОГО ОБСЛУЖИВАНИЯ

Бесплатное гарантийное обслуживание распространяется на дефекты, связанные с качеством исполнения продукции (дефекты ткани, дефекты конструкции), а также с выходом из строя карабинов и защелок и осуществляется в течение 12 месяцев со дня покупки при условии правильно заполненного гарантийного талона.

Гарантия считается недействительной, если неисправность изделия вызвана нарушением правил безопасности или небрежным обращением, при механических повреждениях в результате транспортировки или перевозки, а также если сервисное обслуживание в течение гарантийного срока проводилось не уполномоченным лицом.

Печать магазина

